

MANUTENÇÃO E CUIDADOS

- Repare que há um barulho, enquanto a barreira de segurança é aberta, ele serve de sinal, caso uma criança consiga liberá-la. Caso não queira o sinal de aviso, basta manter o botão de abertura pressionado enquanto a barreira se retrai.
- Revise periodicamente a barreira e certifique-se de está ajustada corretamente e com todas as peças firmes.
- Para garantir o pleno funcionamento da barreira de segurança, nunca permita que adultos, crianças ou animais domésticos saltem ou forcem a passagem por baixo do portão, pois isso poderá danificá-lo.
- Instale e opere a barreira de segurança com atenção, de acordo com as instruções para evitar acidentes e preservar a integridade do mesmo.
- A barreira de segurança não substitui a supervisão de um adulto.
- Verifique sempre se a Barreira de segurança está travada, depois de fechá-la.
- O KINDER PROTECTOR deve ser montado de acordo com as instruções, para garantir que ele funcione corretamente
- Verifique regularmente a barreira para garantir que está devidamente equipado e com segurança. Ajuste conforme necessário.
- Verifique regularmente se os suportes, fixadores e ganchos estão firmes
- Se a barreira for utilizada em área externa, em caso de chuva, recomenda-se recolher e manter em local seco
- Não use a barreira de proteção se algum componente estiver danificado ou faltando.
- Para limpar, aplique na superfície um pano úmido ou esponja com detergente neutro e água morna
- Nunca usar alvejante à base de amônia ou produtos de limpeza com base abrasiva.
- As peças adicionais e de substituição devem ser obtidas através do site www.minipeople.com.br ou nos distribuidores autorizados .

COMPOSIÇÃO

- Peças compostas de fibra de vidro, polipropileno, poliéster, nylon e Polioximetileno
- Tecido de malha com 40% poliéster e revestimento em PVC atóxico de 60%
- Outros componentes feitos de aço e alumínio
- Espaçadores feitos de ABS
- Materiais utilizados para a sua durabilidade e resistência

IMPORTANTE.

GUARDE O MANUAL PARA CONSULTAS FUTURAS.



Produto: KINDER PROTECTOR
Importado por CNPJ : 03.134.579/0001-73
Product Code: 01039

Sac: 55 31 3442 8100
www.minipeople.com.br

MADE IN CHINA

GREAT
SOLUTIONS



MANUAL DE
INSTRUÇÕES



COMPONENTES KINDER PROTECTOR

- | | |
|-------------------------------------|-----------------------------------|
| Ⓐ Tela Retrátil | Ⓔ Gancho de Travamento |
| Ⓑ Suporte de Fixação Superior | Ⓕ Espaçador do suporte de Fixação |
| Ⓒ Suporte de Fixação Inferior | Ⓖ Gabarito |
| Ⓓ Espaçador do Gancho de Travamento | Ⓙ Botão de Abertura |
| Ⓔ Manete | Ⓚ Base do Cilindro |
| Ⓕ Parafusos | Ⓛ Topo do Cilindro |
| | Ⓜ Botão de desbloqueio |

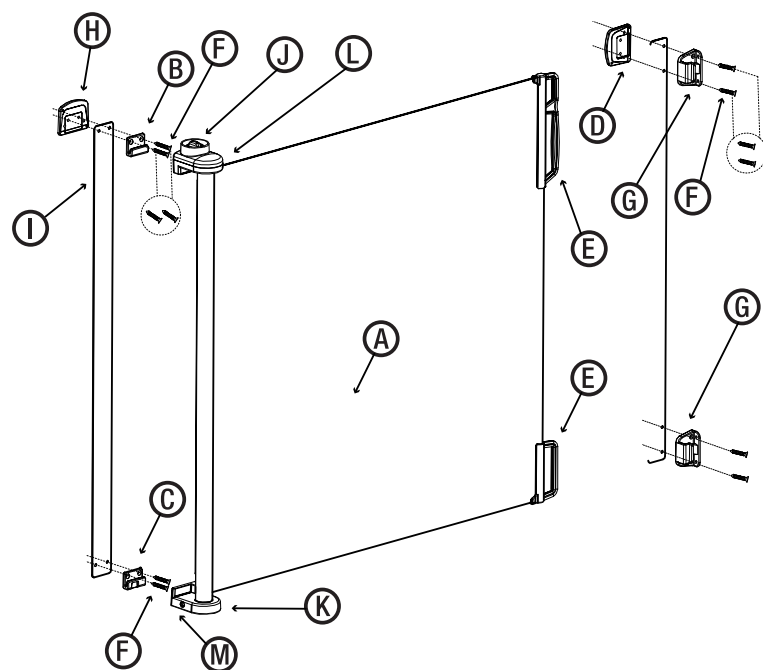

1 INSTALANDO GANCHOS DE TRAVAMENTO E SUPORTES DE FIXAÇÃO

1

- 1.a) Localize o Gabarito, alinhe sobre o local escolhido para fixar, fure nos locais indicados e em seguida instale os suportes (B/C) e os ganchos de travamento (G)
- 1.c) O espaço de folga entre a base do cilindro (K) e o piso não deve ultrapassar 3 centímetros
- 1.d) Assegure-se de que os suportes de fixação (B/C) e os ganchos de travamento (G) estejam firmes

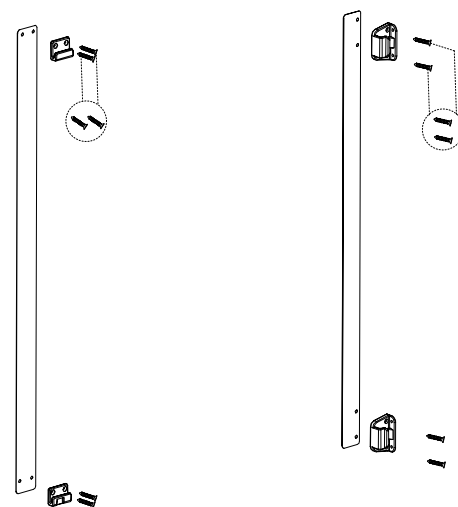

2 INSTALANDO A BARREIRA NOS SUPORTES DE FIXAÇÃO

2

- 2.a) Alinhe as ranhuras marcadas no topo do cilindro (L), onde está localizado o botão de abertura (J) e fechamento da barreira, coloque o cilindro em posição de encaixe, apoie sobre o suporte de fixação inferior (C) e pressione contra o suporte superior (B) até ouvir um clique.
- 2.b) Para maior comodidade KINDER PROTECTOR vem com DOIS conjuntos de Ganchos de travamento (G) e suportes de fixação (B/C), podendo ser instalado em dois ambientes transportando apenas a barreira de segurança.

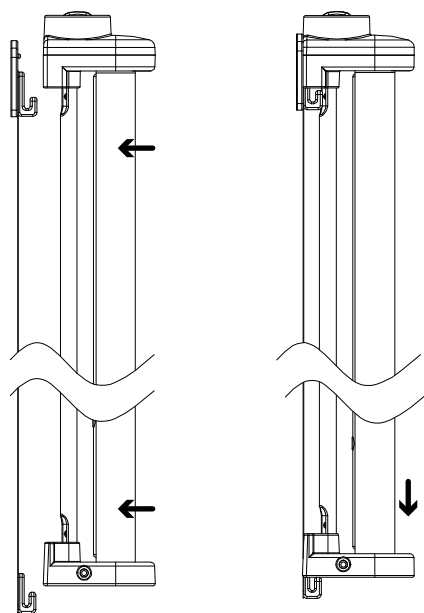

3 REMOVENDO A BARREIRA DE SEGURANÇA

3

- 3.a) Pressione o botão de desbloqueio (M) e desloque o cilindro para cima, liberando-o dos suportes de fixação (B/C)

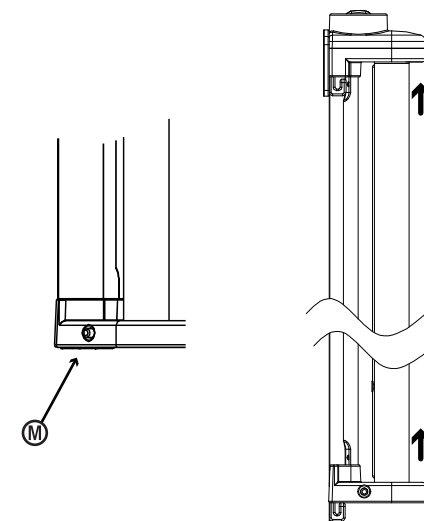

4 OPERANDO O KINDER PROTECTOR

4

- 4.a) Para fechar a barreira de segurança, basta girar o botão de abertura (J) no sentido horário e puxar as manetes (E) até engatá-las nos ganchos de travamento (G) do outro lado do vão. Certifique-se de que a barreira de segurança esteja alinhada e nivelada. Para funcionamento perfeito é importante estar sempre nivelado e que as manetes (E) estejam sempre paralelas.
- 4.b) Para abrir, destrave a barreira empurrando para baixo o botão de abertura (J) no topo do cilindro (L) e mantendo pressionado gire no sentido horário. A barreira estará destravada, depois puxe as manetes (E) para liberá-las dos ganchos de travamento (G) e a barreira será recolhida automaticamente. A barreira de Segurança Retrátil é fácil de usar e pode ser aberta ou fechada por um adulto com uma mão apenas.

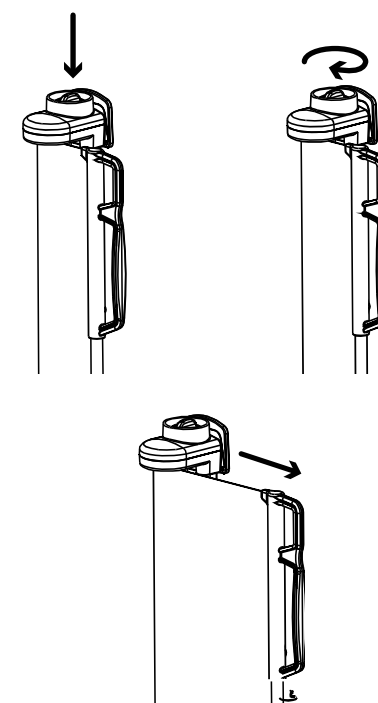

INSTALAÇÃO

O KINDER PROTECTOR pode ser montado em vãos de até 140 cm.

ESCOLHA DA ÁREA PARA INSTALAÇÃO

Ao escolher o local onde irá montar o KINDER PROTECTOR, certifique-se de que as paredes ou batentes sejam firme e com estruturas planas, para o funcionamento perfeito é necessário que seja montado na posição vertical entre paredes paralelas e alinhadas. Caso haja rodapé na área escolhida, é necessário o uso de espaçadores (vendidos separadamente) calçando os suportes de fixação superiores, para igualar o ângulo e garantir que a barreira fique montada na vertical sem inclinações.